

#### CURA E PULIZIA

- Pulire con un panno in microfibra con acqua calda e sapone.
- Per le macchie più ostinate si può usare una spugna, ma è essenziale non usare pagliette, candeggina o prodotti abrasivi.
- Si consiglia di pulirlo prima del primo utilizzo, dopo ogni utilizzo e in caso di contatto con fluidi corporei.

#### AVVERTENZE GENERALI

- Per un uso corretto del dispositivo, consultare sempre il medico o il terapeuta.
- Assicurarsi che il prodotto sia consegnato completo e tenerlo imballato lontano da fonti di calore. Non utilizzare il prodotto se è danneggiato.
- La barra di supporto sostiene 110 kg.
- Si raccomanda l'uso da parte di un solo utente alla volta.
- Controllare la regolazione ogni volta che si utilizza la barra di accesso.
- Utilizzare il dispositivo per lo scopo per cui è stato progettato. L'azienda non è in alcun modo responsabile di un uso improprio della barra di accesso alla vasca da bagno, né di lesioni o danni derivanti da tale uso improprio.
- Qualsiasi incidente grave che coinvolga il prodotto deve essere segnalato al produttore e all'autorità competente dello Stato membro in cui l'utente e il paziente sono stabiliti.

FIG. 1 ASSEMBLY AND DIMENSIONS / MONTAJE Y MEDIDAS / MONTAGE UND ABMESSUNGEN / MONTAGE ET MESURES / MONTAGGIO E MISURE

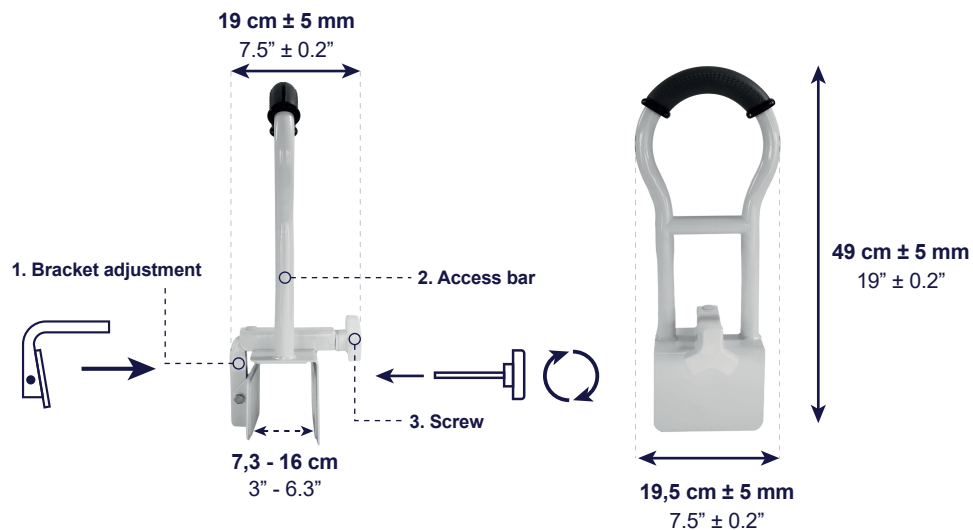

FIG. 2 INSTALLATION / INSTALCIÓN / INSTALLIERUNG / INSTALLATION / INSTALLAZIONE



# KMINA

## USER'S MANUAL MANUAL DE USUARIO BENUTZERHANDBUCH MANUEL D'UTILISATION MANUALE UTENTE



KMINA - PADDED BATHTUB GRAB RAIL  
KMINA - ASA DE BAÑERA ACOLCHADA  
KMINA - GEPOLSTERTE BADEEINSTIEGSHILFE  
KMINA - BARRE D'APPUI BAIGNOIRE REMBOURRÉ  
KMINA - MANIGLIA VASCA IMBOTTITA

REFERENCE	
KMINA - PADDED BATHTUB GRAB RAIL (GREY)	K30023
KMINA - PADDED BATHTUB GRAB RAIL (BLUE)	K30024

The **KMINA PADDED BATHTUB GRAB RAILS** are ideal for people with difficulty getting in, risk of falling or reduced mobility, providing assistance and safety for accessing and getting out of the bath, as well as a point of support during use. Do not use this product without reading and understanding the instructions. If necessary, contact a health care professional or technical personnel. Material: white lacquered steel.

#### ASSEMBLY OF THE GRAB RAIL (Fig. 1)

1. Insert the elongated part of the bracket of adjustment (1) into the access bar (2) and use the screwdriver (3) to tighten the three parts so that they fit as shown in Figure 1. The access bar has a non-slip surface on the inside to prevent scratches on the bathtub.

#### INSTALLING THE GRAB RAIL IN THE BATHTUB (Fig. 2)

- Determine the installation location on the rim of the bath.
- Tighten the screwdriver as tight as possible so that it is held securely in place.
- Pull the bar firmly to confirm that it is secure and ready for use.

#### CARE AND CLEANING

- Clean with a microfibre cloth with warm, soapy water.
- For stubborn stains, you can use a sponge, but it is essential not to use scouring pads, bleach or abrasive products.
- We recommend cleaning before first use, after each use and whenever there is contact with body fluids.

#### GENERAL WARNINGS

- For correct use of the device, always consult your doctor or therapist.
- Ensure that the product is delivered complete and keep it packaged away from heat sources. Do not use the product if it is damaged.
- The support bar supports 250 lb.
- Use by one user at a time is recommended.
- Check the adjustment each time you use the access bar.
- Use the device for the purpose for which it was designed. The company is in no way responsible for any misuse of the bathtub access bar, or for injury or damage resulting from such misuse.
- Any serious incident involving the product must be reported to the manufacturer and to the competent authority of the Member State in which the user and the patient are established.

REFERENCIA	
KMINA - ASA DE BAÑO ACOLCHADA (GRIS)	K30023
KMINA - ASA DE BAÑO ACOLCHADA (AZUL)	K30024

Las **BARRAS DE ACCESO DE BAÑERA ACOLCHADAS** son ideales para personas con dificultad para incorporarse, riesgo de caída o movilidad reducida, proporcionando ayuda y seguridad para el acceso y la salida de la bañera, así como punto de apoyo durante su uso. No use este producto sin leer y entender las instrucciones. Si fuera necesario, contacte a un profesional de salud o a un personal técnico. Material: acero lacado en blanco.

#### MONTAJE DE LA BARRA (Fig. 1)

1. Introduzca la parte alargada del ajuste del soporte (1) dentro de la barra de acceso (2) y utilice el tornillo (3) para ajustar las tres piezas de manera que queden sujetas en una, como en la Figura 1. La barra de acceso cuenta con superficie antideslizante en su interior para evitar rasguños en la bañera.

#### INSTALACIÓN DE LA BARRA EN LA BAÑERA (Fig. 2)

- Determine la ubicación de la instalación en el borde de la bañera.
- Ajuste la llave atornillable lo máximo que pueda, de forma que quede sujeta y segura.
- Tire de la barra con fuerza para confirmar que está bien sujeta y lista para usar.

#### CUIDADO Y LIMPIEZA

- Limpieza con bayeta de microfibra con agua caliente y jabón.
- Para las manchas más rebeldes puede utilizar una esponja, pero es imprescindible no usar estropajos ni lejías o productos abrasivos.
- Recomendamos su limpieza antes del primer uso, tras cada uso y siempre que haya contacto con fluidos corporales.

#### ADVERTENCIAS GENERALES

- Para un uso correcto del dispositivo siempre consulte a su médico o terapeuta.
- Asegúrese de que el producto se entregue completo y manténgalo embalado lejos de fuentes de calor. **No utilice el producto si está dañado.**
- La barra de sujeción soporta 110 kg.
- Se recomienda el uso de un solo usuario a la vez.
- Revise el ajuste cada vez que use la barra de acceso.
- Utilice el dispositivo con el propósito para el que ha sido diseñado. La empresa no es responsable en ningún modo de cualquier mal uso que se haga de la barra de acceso a la bañera, ni de lesiones o daños producidos como consecuencia del mismo.
- Cualquier incidente grave relacionado con el producto debe notificarse al fabricante y a la autoridad competente del Estado miembro en el que estén establecidos el usuario y el paciente.

REFERENZEN	
KMINA - GEPOLSTERTE BADEHILFE (GRAU)	K30023
KMINA - GEPOLSTERTE BADEHILFE (BLAU)	K30024

Die **KMINA - GEPOLSTERTE BADEHILFE** sind ideal für Menschen mit Schwierigkeiten beim Einsteigen, Sturzgefahr oder eingeschränkter Mobilität. Sie bieten Hilfe und Sicherheit beim Ein- und Aussteigen aus der Badewanne sowie einen Stützpunkt während der Benutzung. Verwenden Sie dieses Produkt nicht, ohne die Anweisungen gelesen und verstanden zu haben. Wenden Sie sich bei Bedarf an medizinisches oder technisches Personal. Material: weiß lackierter Stahl.

#### MONTAGE DER LEISTE (Fig. 1)

1. Stecken Sie den länglichen Teil der Halterung (1) in die Zugangsstange (2) und ziehen Sie die drei Teile mit dem Schraubendreher (3) fest, so dass sie wie in Abbildung 1 gezeigt zusammenpassen. Die Einstiegshilfe hat auf der Innenseite eine rutschfeste Oberfläche, um Kratzer an der Badewanne zu vermeiden.

#### EINBAU DER STANGE IN DIE BADEWANNE (Fig. 2)

- Bestimmen Sie den Einbautort auf dem Wannenrand.
- Ziehen Sie den Schraubenschlüssel so fest wie möglich an, damit er sicher gehalten wird.
- Ziehen Sie fest an der Stange, um sicherzustellen, dass sie sicher und einsatzbereit ist.

#### PFLEGE UND REINIGUNG

- Mit einem Mikrofasertuch und warmem Seifenwasser reinigen.
- Bei hartnäckigen Flecken können Sie einen Schwamm benutzen, aber verwenden Sie auf keinen Fall Scheuerschwämme, Bleichmittel oder Scheuermittel.
- Wir empfehlen die Reinigung vor dem ersten Gebrauch, nach jedem Gebrauch und bei jedem Kontakt mit Körperflüssigkeiten.

#### ALLGEMEINE WARNHINWEISE

- Wenden Sie sich für die richtige Anwendung des Geräts immer an Ihren Arzt oder Therapeuten.
- Achten Sie darauf, dass das Produkt vollständig geliefert wird, und halten Sie es verpackt von Wärmequellen fern. Verwenden Sie das Produkt nicht, wenn es beschädigt ist.
- Die Stützstange trägt 110 kg.
- Es wird empfohlen, das Gerät jeweils nur von einem Benutzer zu benutzen.
- Überprüfen Sie die Einstellung jedes Mal, wenn Sie die Zugangsleiste verwenden.
- Verwenden Sie das Gerät für den Zweck, für den es entwickelt wurde. Das Unternehmen ist in keiner Weise verantwortlich für den Missbrauch der Badewanneneinstiegshilfe oder für Verletzungen oder Schäden, die durch einen solchen Missbrauch entstehen.
- Jeder schwerwiegende Zwischenfall mit dem Produkt muss dem Hersteller und der zuständigen Behörde des Mitgliedstaats, in dem der Anwender und der Patient ansässig sind, gemeldet werden.

RÉFÉRENCE	
KMINA - BARRE D'APPUI BAIGNOIRE REMBOURRÉ (GRIS)	K30023
KMINA - BARRE D'APPUI BAIGNOIRE REMBOURRÉ (BLEU)	K30024

Les **BARRES D'APPUI BAIGNOIRE REMBOURRÉ** sont idéales pour les personnes ayant des difficultés à s'installer, un risque de chute ou une mobilité réduite. Elles offrent une assistance et une sécurité pour accéder à la baignoire et en sortir, ainsi qu'un point d'appui pendant l'utilisation. N'utilisez pas ce produit sans avoir lu et compris les instructions. Si nécessaire, contactez un professionnel de la santé ou le personnel technique. Matériau : acier laqué blanc.

#### ASSEMBLAGE DE LA BARRE (Fig. 1)

1. Insérez la partie allongée du support (1) dans la barre d'accès (2) et utilisez le tournevis (3) pour serrer les trois parties afin qu'elles s'emboîtent comme indiqué sur la figure 1. La barre d'accès est dotée d'une surface antidérapante à l'intérieur pour éviter les rayures sur la baignoire.

#### INSTALLER LE BAR DANS LA BAIGNOIRE (Fig. 2)

- Déterminez l'emplacement de l'installation sur le bord de la baignoire.
- Serrez le tournevis aussi fort que possible pour qu'il soit bien maintenu en place.
- tirez fermement la barre pour confirmer qu'elle est bien fixée et prête à être utilisée.

#### L'ENTRETIEN ET LE NETTOYAGE

- Nettoyez-le avec un chiffon en microfibre et de l'eau chaude savonneuse.
- Pour les taches tenaces, vous pouvez utiliser une éponge, mais il est essentiel de ne pas utiliser de tampons à récurer, d'eau de Javel ou de produits abrasifs.
- Nous recommandons un nettoyage avant la première utilisation, après chaque utilisation et chaque fois qu'il y a contact avec des fluides corporels.

#### AVERTISSEMENTS GÉNÉRAUX

- Pour une utilisation correcte de l'appareil, consultez toujours votre médecin ou votre thérapeute.
- S'assurer que le produit est livré complet et le conserver emballé à l'écart des sources de chaleur. N'utilisez pas le produit s'il est endommagé.
- La barre de soutien supporte 110 kg.
- L'utilisation par un seul utilisateur à la fois est recommandée.
- Vérifiez le réglage chaque fois que vous utilisez la barre d'accès.
- Utilisez l'appareil pour l'usage pour lequel il a été conçu. La société n'est en aucun cas responsable d'une mauvaise utilisation de la barre d'accès à la baignoire, ni des blessures ou dommages résultant d'une telle mauvaise utilisation.
- Tout incident grave impliquant le produit doit être signalé au fabricant et à l'autorité compétente de l'État membre dans lequel l'utilisateur et le patient sont établis.

RIFERIMENTO	
KMINA - MANIGLIA VASCA IMBOTTITA (GRIGIA)	K30023
KMINA - MANIGLIA VASCA IMBOTTITA (BLU)	K30024

Le **MANIGLIE DE VASCA IMBOTITA** sono ideali per le persone con difficoltà di accesso, rischio di caduta o mobilità ridotta, in quanto forniscono assistenza e sicurezza per l'accesso e l'uscita dalla vasca da bagno, nonché un punto di appoggio durante l'utilizzo. Non utilizzare questo prodotto senza aver letto e compreso le istruzioni. Se necessario, contattare un operatore sanitario o il personale tecnico. Materiale: acciaio laccato bianco.

#### MONTAGGIO DELLA BARRA

1. Inserire la parte allungata della staffa (1) nella barra di accesso (2) e utilizzare il cacciavite (3) per stringere le tre parti in modo che si incastrino tra loro, come mostrato nella Figura 1. La barra di accesso è dotata di una superficie antiscivolo all'interno per evitare graffi sulla vasca da bagno.

#### INSTALLAZIONE DELLA BARRA NELLA VASCA DA BAGNO

- Determinare la posizione di installazione sul bordo della vasca.
- Stringere il cacciavite il più possibile, in modo da tenerlo saldamente in posizione.
- Tirare con forza la barra per verificare che sia sicura e pronta all'uso.